

刀掛台の作り方

1. パーツを切り抜くさいの台紙となる“栄光刀掛台.pdf”をダウンロードしてください。
2. 段ボール箱をご用意ください。厚さ5ミリ程度。
3. “栄光刀掛台.pdf”を原寸(A3サイズ)で出力します。
4. 刀掛台型台紙を段ボールにセロテープなどでとめてカッターナイフで切り抜いていきます。パーツは以下の個数が必要です。

パーツ①:2個 パーツ②:4個 パーツ③:2個 パーツ④:8個

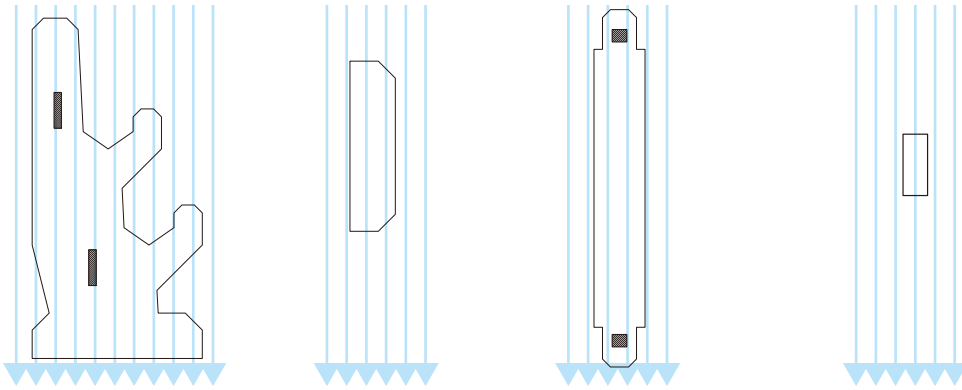

★強度アップのための各パーツとも段ボールの目が上の図のようになるようカットしましょう。

5. パーツ④ 2個をボンドで張り合わせます。4個のパーツを作ります。
6. 組み立てていきます。

